

# CENTRALE PORTAFUSIBILE NE136f

**RE1:** relais lumières generales. Actionné avec la touche correspondente sur le panneau de contrôle. En outre il se declenche si la tension de la batterie de service descend en dessous des 10V.

**RE2:** relais frigo. Actionné quand le vehicule est en marche.

**RE3:** relais pompe. Actionné avec la touche correspondente sur le panneau de contrôle

**RE4-RE5:** relais pour la getion de l'ouverture et de la fermeture de la valve déchargement. Elle s'ouvre et se ferme avec la touche correspondente sur le panneau de contrôle. En outre elle se ferme en automatique quand le vehicule est en marche.

**RE6:** relais lumière exterieure. Actionné avec la touche correspondente sur le panneau de contrôle. En outre il se declenche quand le vehicule est en marche.

**RE7:** relais decuplour. Accouple la batterie de service avec celle de la voiture quand le vehicule est en marche.

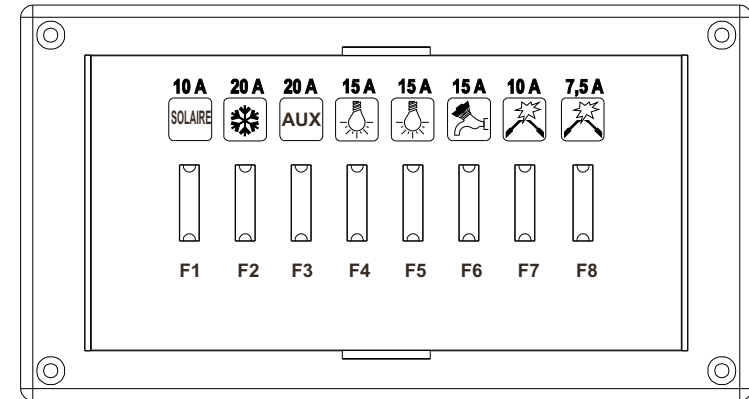

F1:	10A	PANNEAU SOLAIRE (batterie vehicule)
F2:	20A	FRIGO
F3:	20A	AUX
F4:	15A	LUMIÈRE 2
F5:	15A	LUMIÈRE 1
F6:	15A	POMPE / VALVE DE DÉCHARGEMENT
F7:	10A	ALLUMAGES (chauffage, chauffe-eau)
F8:	7,5A	ALLUMAGES (chauffage, chauffe-eau)

## Dimensions:

Boîte à paroi seulement: (L x H) 183 x 98 mm

Boîte complète verticale: (L x H x P) 215 x 102 x 186 mm

Revisione 1 del 14/04/03 mod.NE136f

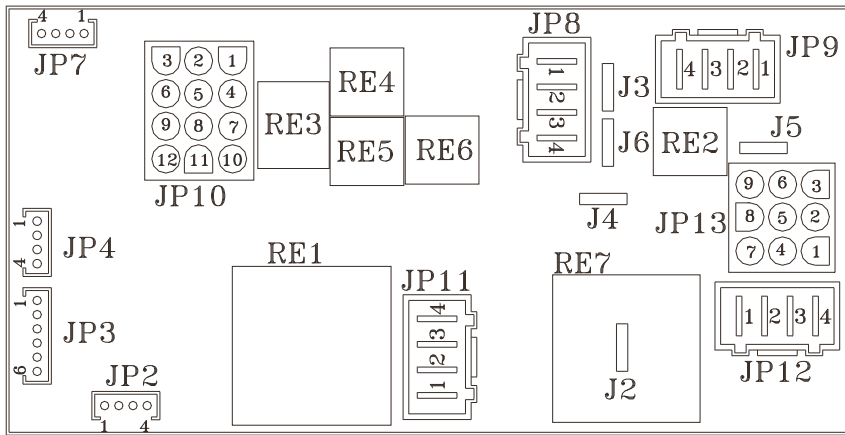

**JP2: CONNEXION à PANNEAU DE CONTRÔLE**

**JP7: SHUNT AMPÈROMÉTRIQUE**

1. +5V ON/OFF
2. AMPÈRE
3. NÉGATIVE
4. BIT Signal

**JP8: LUMIÈRES**

1. NÉGATIVE
2. LUMIÈRE EXTERNE
3. LUMIÈRE 1
4. LUMIÈRE 2

**JP9: FRIGO**

1. NÉGATIVE
2. ALLUMAGES (chauffage, chauffe-eau)
3. POSITIVE
4. POSITIVE CONTRÔLÉE D+

**J3: SIGNAL D+ 0,5A**

1. D+ PROTÉGÉ 0,5A

**J6: POSITIVE 3A**

1. POSITIVE CONTRÔLÉE D+

**J13: NÉGATIVE**

- 1-2-3-4-5-6-7-8-9. NÉGATIVE

**JP10: USAGES**

- 6-9-12. ALLUMAGE (chauffage, chauffe-eau)
- 5-8-10-11. ALLUMAGE (chauffage,....)
2. FIN DE CORSE VALVE (VERT)
3. FIN DE CORSE VALVE (JAUNE)
4. Valve de déchargement (BRUN)
7. Valve de déchargement (BLANC)
1. POMPE

**JP3: RESERVOIRS S1**

1. NÉGATIVE
2. +SONDE A LITRES
3. SIGNALE LITRES
4. SET
5. N.C.
6. N.C.

**JP4: RESERVOIRS S2 de récupération**

1. NÉGATIVE
2. 1/3
3. 2/3
4. 3/3

**JP11: BATTERIE de SERVICE**

1. POSITIVE
2. POSITIVE
3. PRESENCE de Réseau
4. NÉGATIVE

**JP12: BATTERIE VEHICULE**

1. POSITIVE
2. POSITIVE
3. ALTERNATEURE
4. NÉGATIVE

**J4: AUX**

1. AUX

**J5: BATTERIE VEHICULE**

1. POSITIVE PROTÉGÉ 20A

